

# 第25回日本病院総合診療医学会学術総会

The 25th Annual Meeting of Japanese Society of Hospital General Medicine

## 趣意書

### 共催セミナー・機器展示・広告掲載 ホームページバナー広告・寄附 募集要項

会期:2022年8月19日(金)・20日(土)

会場:奥州市文化会館 2ホール

ハイブリッド開催(予定)

会 長 渋谷 俊介

(岩手県立胆沢病院 総合診療科長兼内視鏡外科長)



## ご挨拶

謹啓

貴社におかれましては、時下ますますご清栄のこととお喜び申し上げます。このたび、「第25回日本病院総合診療医学会学術総会」を2022年8月19日(土)、20日(日)の両日にわたり、岩手県奥州市の「奥州市文化会館2ホール」におきまして開催させていただくこととなりました。日本病院総合診療医学会は、病院における診療に必要な総合的知識あるいは専門的技量を有する優れた医師を想定し、社会への啓発や情報提供をもって横断的な総合診療の向上を図ることを目的に2010年2月に会員数80名で設立されました。会員数は年々増加の一途をたどり、設立11年目の2021年9月には会員数が2000名を超えるようになり、年2回の学術総会も一般演題だけで約300題の報告がなされるように成長してきております。

今回の学術総会のメインテーマは、「今こそ！病院総合診療」としました。サブスペシャルティー領域の専門医制度として、2022年度4月より病院総合診療専門医制度がスタートいたします。病院総合診療医は、様々な規模で急性期から慢性期までの病院医療チームにおいてリーダーシップ、マネジメントスキルを発揮し、患者および患者家族の人生における病院ケアでの健康管理を最大化することのできる医師です。未曾有の高齢化が進んでいる日本社会において、高齢化社会を背景に様々な疾患を持ち、多くの社会的問題を抱えている患者さんが年々増加の一途をたどってきております。このような患者さんに対応していくためには、多職種連携が不可欠であり、病院総合診療医が関わっていくことが非常に重要です。今こそ病院総合診療の充実が必要となっております。

戦前の政治家であり医師でもあった後藤新平は、『一に人、二に人、三に人』という名言を残しております。この世を作っていくのは人であり、世の中をよりよくするためには、人を育てることが一番重要であるということを示しております。今回の学術総会では、後藤新平の生誕地において、日本の医療をよりよくできる病院総合診療医を育成していくために、幅広い分野で教育講演を充実するとともに、災害医療や病院マネジメントなど過去の学術総会であまりとりあげられていなかった分野にも目を向けた構成でプログラムを作成していきたいと思っております。

学会の形式は新型コロナウイルス感染症による影響を考慮し、ソーシャルディスタンスに配慮した会場使用や、ハイブリッド方式併用での開催を検討しております。つきましては、諸費御多端の折、誠に恐縮に存じますが、本学会の趣旨に御賛同いただき、ぜひとも御支援賜りたく、ここに謹んでお願い申し上げます。末筆となりましたが、貴社ますますの御発展を心よりお祈り申し上げます。

謹白

2021年12月吉日

第25回日本病院総合診療医学会学術総会

会長 渋谷俊介

岩手県立胆沢病院

総合診療科長兼内視鏡外科長



## I. 開催要項

- 名 称: 第 25 回日本病院総合診療医学会学術総会
- テ ー マ: 今こそ！病院総合診療
- 会 期: 2022 年 8 月 19 日(金)・20 日(土)
- 開催方法: 現地参集+オンライン HYBRID 開催
- 現地会場: 奥州市文化会館 Z ホール  
〒023-0003 岩手県奥州市水沢佐倉河石橋 41
- 会 長: 渋谷 俊介  
岩手県立胆沢病院 総合診療科長兼内視鏡外科長
- 規 模: 予定参加者 約 600 名
- プログラム概要(予定):
  - (1) 教育講演
  - (2) シンポジウム
  - (3) ランチョンセミナー
  - (4) 一般演題(口演・ポスター)等
- 学会事務局: 岩手県立胆沢病院 総合診療科  
〒023-0864 岩手県奥州市水沢字龍ヶ馬場 61 番地
- 運営事務局: 株式会社 東北共立  
〒982-0001 仙台市太白区八本松 2-10-11  
TEL 022-246-2591/FAX 022-246-1754  
E-mail: hgm25@tohoku-kyoritz.co.jp

※企業活動と医療機関等の関係の透明性ガイドラインについて、製薬企業の活動における医療機関等との関係の透明性・信頼性向上のため、医療機関および医療機関関係者等に対する研究費、寄付、交流等の支出に関係する情報を、製薬企業が自社のウェブサイトで公開することに伴い、各社が当学術集会に対して行う共催費用の支払いに関し、各社ウェブサイトで公開されることに同意します。

## Ⅱ. 収支予算書

### 収入の部

項目	予算	摘要
共催セミナー	2,200,000	ランチョンセミナー @550,000×4
広告掲載料収入	1,276,000	表2(表紙裏) @132,000×1 社 表3(裏表紙裏) @132,000×1 社 表4(裏表紙) @198,000×1 社 後付1頁 @88,000×3 社 後付1/2頁 @55,000×10 社
ホームページバナー収入	275,000	@55,000×5
機器展示料収入	825,000	@165,000×5 社
参加費収入	7,350,000	事前(医師) @13,000×400 名 事前(メディカルスタッフ・初期研修医) @5,000×50 名 当日(医師) @16,000×100 名 当日(メディカルスタッフ・初期研修医) @6,000×50 名
寄付金	1,000,000	
助成金	2,000,000	学会本部
合計	14,926,000	

### 支出の部

項目	予算	摘要
事務局経費	2,500,000	ホームページ作成、演題処理など
プログラム集作成費	1,300,000	800部
印刷費	1,500,000	ポスター、チラシ、参加証など
通信費	1,000,000	プログラム集、各種文書送付など
備品・消耗品費	300,000	文具など
会場費	2,000,000	会場費、附帯設備料金
機材費、看板代	3,700,000	機材、垂れ幕、看板、配信経費など
会議費	500,000	各種会議、スタッフ昼食代など
講師謝礼など	1,700,000	招請費、交通費、宿泊費など
その他	426,000	予備費
合計	14,926,000	

### Ⅲ. 共催セミナー募集要項

#### 1. 開催形態

学会および各企業の共催とします。記載表記は以下の通りです。

共催：第 25 回日本病院総合診療医学会学術総会  
○○○○株式会社

#### 2. 開催日時及び開催枠

2022 年 8 月 19 日(金)・20 日(土)の 2 日間

#### 3. 開催会場・共催費

セミナー名	日時(予定)	会場	席数	共催費(税込)
ランチョンセミナー1	8 月 19 日(金) 12:00～12:50	第 1 会場	200 席	550,000 円
ランチョンセミナー2	8 月 19 日(金) 12:00～12:50	第 2 会場	200 席	550,000 円
ランチョンセミナー3	8 月 20 日(土) 12:00～12:50	第 1 会場	200 席	550,000 円
ランチョンセミナー4	8 月 20 日(土) 12:00～12:50	第 2 会場	200 席	550,000 円

(1) 下記項目は共催内容に含まれます。企業様のご負担はありません。

- ① 会場使用料  
会場使用料(控室含む)、オペレーター人件費
- ② 現地控室使用料
- ③ 機材費  
映像機材 1 式(スクリーン、プロジェクター、発表用 PC)  
計時回線、レーザーポインター他備品  
会場附帯設備(演台、机、椅子等)  
音響、照明設備基本使用料  
WEB 配信に係る現地会場内の機材
- ④ 会場内 PC オペレーター人件費

(2) 下記項目については別途ご負担願います。

- ① 講師、座長に関する接遇費(謝金・交通費・宿泊費・飲食費・諸経費等)
- ② 控室用機材・飲食費
- ③ 看板・装飾関係
- ④ 参加者用弁当(ランチョンセミナー)
- ⑤ 共催内容に含まれる会場機材以外に必要な機材
- ⑥ 役割者がリモート参加になる場合の遠隔地機材、会場、サポートに係る費用

(3) 手配物について

参加者用弁当や控室用飲食、看板・装飾関係などの手配に関しては、運営事務局が会期 4 週間前をめやすに「実施要項・手配依頼書」をお送り致します。そちらで内容をお伺いした上で手配致します。

費用に関しては貴社のご負担となります。御不明な点は運営事務局にお問い合わせください。

#### 4. 申込方法

規定の別紙申込書に必要事項をご記入の上、FAX またはメールでお申し込みください。  
※申込書の受領につきましては運営事務局よりメールにてご連絡を差し上げます。  
ご送付後 1 週間経っても連絡が無い場合は運営事務局までお問い合わせください。

#### 5. 申込締切

申込締切

2022 年 4 月 29 日(金)

#### 6. 出展料金のご請求

出展申込書の記載内容について主催者による承認の後、請求書を送付いたします。所定の期日までに、指定の銀行口座へお振込みください。  
振込み手数料は貴社にてご負担願います。

銀行名・支店名	岩手銀行 日高支店
店 番 号	121
口座種別・口座番号	普通 2082422
口 座 名 義	第 25 回日本病院総合診療医学会学術総会 会長 渋谷 俊介
フリガナ	ダイ 25 カイホンビョウインソウゴウシンリョウイカクカイガクジュツソウカイ カイチヨウ シブヤ シュンスケ

#### 7. セミナー共催費のお支払いについて

開催枠確定後、共催費の請求書を各社宛にお送りしますので、請求書に記載された所定の期日までに指定の銀行口座へお振込みください。  
(3)手配物については、学術大会終了後に別途ご請求書をお送り致します。  
お振込み手数料は貴社にてご負担願います。

#### 8. 座長・演者・セミナータイトルなど

貴社の予定タイトル・座長・演者を、申込書にご記入ください。

(お申込み時点では予定で構いません)

座長・演者・テーマについては、ご希望を運営事務局宛にご連絡のうえ、大会長の承認後に座長と演者へのご依頼をお願いいたします。

#### 9. 共催枠の希望と決定について

日程の割当などは申し込み締切後、希望枠、講演内容、演者の予定等を考慮して大会事務局にて決定致しますのでご一任願います。

#### 10. 会場運営

セッションの運営は貴社にてお願いします。

(弁当・資料配布、アナウンス・進行係・照明等は貴社にてご準備ください。)

アルバイトスタッフが必要な場合は、後日お送りする「実施要項・手配依頼書」にてお申し込みください。

#### 11. 会場前看板

ご希望により、大会統一書式のものを作成いたします。

後日お送りする「実施要項・手配依頼書」にてお申し込みください。

#### 12. 開催の取り直し

申込後の取り直しはできません。ただし、やむなく取り直しを希望される場合は、事務局宛てに文書にてご連絡ください。

取り消された場合には、開催費用の返金はいたしませんのでご了承ください。

#### 13. 変更・中止

主催者は、不測の事態や、やむを得ない事情により、開催期間および開催時間等の変更、新型コロナウイルス感染症の拡大により、完全 WEB 開催への変更、または開催を中止する場合があります。

中止の場合、開催費用は返金しますが、申込者側にてそれまでに要した費用等は、各社の負担となりますのでご了承ください。

#### 14. 備品の管理および事故

セミナーで使用する備品等の管理は申込企業が責任を負うものとし、盗難・紛失・損傷等について、主催者は補償を含めた一切の責任を負いかねますので、各社にて保険に加入するなどの措置をとってください。

申込企業の行為により事故が発生したときは、当該申込企業の責任において解決するものとし、主催者はこれに対し一切責任を負いません。

#### 15. 告知

原稿、告知方法、告知媒体を事前に運営事務局にご連絡ください。

#### 【お問い合わせ】

株式会社 東北共立

〒982-0001 仙台市太白区八本松2-10-11

TEL 022-246-2591/FAX 022-246-1754

E-mail: [hgm25@tohoku-kyoritz.co.jp](mailto:hgm25@tohoku-kyoritz.co.jp)



## IV. 機器展示出展募集要項

### 1. 出展概要

会 期:2022年8月19日(金)・20日(土)  
会 場:奥州市文化会館2ホール  
展示日程:搬入 8月18日(木)17:00~19:00(予定)  
          展示 8月19日(金)9:00~18:00(予定)  
              8月20日(土)9:00~15:00(予定)  
          搬出 8月20日(土)15:00~17:00(予定)

### 2. 出展料金

展示名	料金
企業展示	165,000円(税込)/1小間

### 3. 申込方法

規定の別紙申込書に必要事項をご記入の上、FAXまたはメールでお申し込みください。  
申込書の受領につきましては運営事務局よりメールにてご連絡を差し上げます。  
ご送付後1週間経っても連絡が無い場合は運営事務局までお問い合わせください。

### 4. 申込締切

申込締切

2022年5月31日(火)

### 5. 出展料金のご請求

出展申込書の記載内容について主催者による承認の後、請求書を送付いたします。所定の期日までに、指定の銀行口座へお振込みください。  
振込み手数料は貴社にてご負担願います。

銀行名・支店名	岩手銀行 日高支店
店 番 号	121
口座種別・口座番号	普通 2082422
口 座 名 義	第25回日本病院総合診療医学会学術総会 会長 渋谷 俊介
フリガナ	ダイ25カイホンビョウインソウゴウシンリョウイカクカイガクジユツソウカイ カイチヨウ シフヤ シュンスケ

### 6. 基礎小間

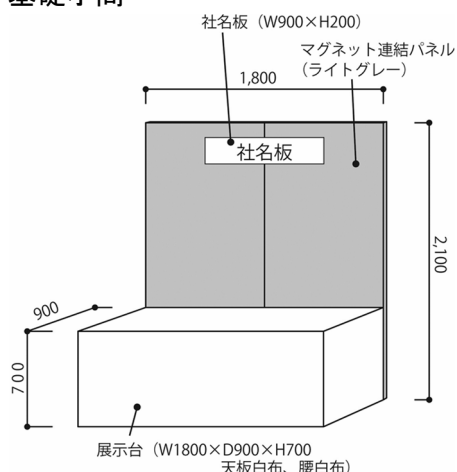

#### 基礎小間サイズ

間口 1,800mm × 奥行 900mm × 高さ 2,100mm

#### 基礎小間仕様

バックパネル (W:1,800mm × H:2,100mm)

白社名板 (W:900mm × H:200mm)

角ゴシック指定書体をご使用の場合はイラストレーター  
のデータを運営事務局にお送り下さい。

展示台 (W:1,800mm × D:900mm × H:700mm)

天板:白布 電源コンセント:別途

## 7. 申込小間数と小間位置の決定

出展申込小間数は1小間を単位として小間数に制限は設けません。  
小間位置の決定は、出展物の種類、小間数等を考慮し、主催者が決定いたします。  
出展者が許可なく小間の全部あるいは一部の譲渡や交換を行うことはできません。

## 8. 出展の取消し

申込形態の如何に拘わらず、出展申込みの取消しは原則として認めませんが、やむなく出展の取消しもしくは申込み内容の変更を行う場合には、その理由を明記した文書を主催者に提出し、承諾を得てください。

出展を取り消された場合、出展料の返却はいたしませんのでご了承ください。

## 9. 開催の変更・中止

主催者は天災、不可抗力またはやむを得ない事由により、本展示会の開催期間および時間を変更、又は開催を中止する場合があります。主催者はこれによって生じた損害を補償いたしません。展示会開催を事前に中止した場合には出展料は返金いたしますが、出展者側がそれまでに要した費用は各社の負担となります。

## 10. 出展物の管理及び事故

出展物の管理は各出展者が責任を迫うものとし、盗難、紛失等の損害について主催者は補償を含めた一切の責任を負いかねますので、各社にて保険に加入するなどの措置をとってください。出展者の行為により事故が発生した場合は、当該出展者の責任において解決するものとし、主催者はこれに対し一切の責任を負いません。

## 11. 出展物の販売の禁止

会期中現金と引き換えに出展物を引き渡すことは禁止いたします。  
但し、当方の認めたものは、限定的に許可する場合があります。

## 12. 学術大会への参加資格

講演会場内にはお入りいただくことはできません。  
参加希望の方は学会の通常の参加登録の手続きをお願い致します。  
但し、展示会場内への出展者の入場制限はありません。

## 13. 搬入・搬出(予定)

搬入 8月18日(木)17:00~19:00(予定)

搬出 8月20日(土)15:00~17:00(予定)

※詳細につきましては後日お送りする「出展要項・手配依頼書」にてお知らせ致します。

※専用のストックルームはございません。搬入出に使用する段ボール箱、専用ケース等は会期中貴社小間に保管するか、お持ち帰りいただき管理してください。

## 【お問い合わせ】

株式会社 東北共立

〒982-0001 仙台市太白区八本松2-10-11

TEL 022-246-2591/FAX 022-246-1754

E-mail: [hgm25@tohoku-kyoritz.co.jp](mailto:hgm25@tohoku-kyoritz.co.jp)

## V. プログラム集広告掲載募集要項

### 1. プログラム集発行概要

発行部数: 800 部(予定)

印刷: A4 サイズ

予定発行時期: 2022 年 8 月(学会参加者、協賛企業へ配布)

2. 広告収入……………1,276,000 円

3. 作成費用……………1,300,000 円

### 4. 広告料金

掲載箇所	掲載サイズ	色数	掲載料(税込)	募集数
表4(裏表紙)	A4・縦	カラー可	132,000円	1
表3(裏表紙の裏)		モノクロ	110,000円	1
表2(表紙裏)			110,000円	1
後付 1頁			88,000円	5
後付 1/2頁	A4・横		55,000円	10

※表紙裏、裏表紙のお申し込みは、先着順とさせていただきます。あらかじめご了承ください。

### 5. 申込方法

所定の申込書に必要事項を記入のうえ、FAX またはメールにてお申込みください。

申込書送付後、申込書受領のご連絡をメールにてお送りいたします。

1週間経っても連絡がない場合は、お問い合わせください。

### 6. 申込締切

申込締切	2022 年 5 月 31 日(火)
------	--------------------

### 7. 掲載料のご請求

申込書が到着しましたら、後日ご請求書をお送りさせていただきますので、期日までに以下の指定口座にお振込みください。

振込手数料は貴社にてご負担願います。

銀行名・支店名	岩手銀行 日高支店
店 番 号	121
口座種別・口座番号	普通 2082422
口 座 名 義	第 25 回日本病院総合診療医学会学術総会 会長 渋谷 俊介
フリガナ	ダイ 25 カイホンビョウインソウゴウシンリョウイカクカイガクジユツソウカイ カイチヨウ シフヤ シュンスケ

## 8. 入稿方法・原稿送付締切

原稿送付締切

2022年5月31日(火)

下記運営事務局に、印刷用の版下を電子データ(PDFまたはAdobe illustratorで制作したアウトライン済のデータ)EメールまたはCD-Rにて運営事務局までお送りください。

### 【お問い合わせ・版下送付先】

株式会社 東北共立

〒982-0001 仙台市太白区八本松2-10-11

TEL 022-246-2591/FAX 022-246-1754

E-mail: [hgm25@tohoku-kyoritz.co.jp](mailto:hgm25@tohoku-kyoritz.co.jp)

## VI. ホームページバナー広告掲載募集要項

### 1. ホームページバナー広告掲載要項

- (1) 掲載媒体: 第25回日本病院総合診療医学会総会ホームページ
- (2) 掲載箇所: トップページ(HOME)内  
※掲載順は原則として申し込み順とします。
- (3) 掲載期間: ホームページ公開(2022年3月予定)から学会終了まで
- (4) 掲載内容: 貴社指定バナーから貴社ホームページへリンク設定
- (5) 募集数: 5社

### 2. 規格・掲載料

規格	掲載料(税込)	募集数
画像サイズ: 縦 40 ピクセル × 横 200 ピクセル ファイル形式: GIF 形式または JPEG 形式 データ容量: 500KB 以内	55,000 円	5 口

### 3. 申込方法

規定の別紙申込書に必要事項をご記入の上、FAXまたは事務局へお申し込みください。  
申込書が到着しましたら、後日ご請求書をお送りさせていただきます。

### 4. 申込締切

申込締切	2022年5月31日(火)
------	---------------

### 5. 広告掲載料金のご請求

申込書が到着しましたら、後日ご請求書をお送りさせていただきますので、期日までに以下の指定口座にお振込みください。  
振込手数料は貴社にてご負担願います。

銀行名・支店名	岩手銀行 日高支店
店 番 号	121
口座種別・口座番号	普通 2082422
口 座 名 義	第 25 回日本病院総合診療医学会学術総会 会長 渋谷 俊介
フリガナ	ダイ 25 カイニホンビョウインソウゴウシンリョウイカクカイガクジユツソウカイ カイチョウ シフヤ シュンスケ

## 6. バナー電子ファイルの送付

- ・バナーの電子ファイルは貴社にてご用意してください。
- ・リンク先URLを併せてお知らせください
- ・お申し込み完了後、電子データを下記運営事務局までメールでお送りください。  
事務局にて内容を確認後、ホームページにアップいたします。

## 7. 注意事項

- ・掲載については、事務局で内容を確認後にホームページにアップします。即時掲載には応じられない場合がございますのでご了承ください。
- ・不適切な内容を含む広告や、学会と関連が少ないものは掲載をご遠慮いただく場合がございますので予めご了承ください。
- ・掲載上の都合により、やむを得ずバナー規格が変更になる場合がございますので、予めご了承ください。

## 8. 申込書送付・お問い合わせ先

株式会社 東北共立

〒982-0001 仙台市太白区八本松2-10-11

TEL 022-246-2591/FAX 022-246-1754

E-mail: [hgm25@tohoku-kyoritz.co.jp](mailto:hgm25@tohoku-kyoritz.co.jp)

## Ⅶ. 寄付金

1. 寄付の目的  
第25回日本病院総合診療医学会総会の開催資金
2. 寄付金の使途  
第25回日本病院総合診療医学会総会の準備および運営費用の一部として
3. 募集期間  
2022年8月19日(金)まで
4. 寄付金総額  
100万円
5. 予定プログラム  
特別講演、シンポジウム、パネルディスカッション、教育講演、一般口演、  
ランチョンセミナー 他
6. 寄付金申込方法  
趣旨にご賛同賜り、ご協力いただけます場合は、申込書に記入の上、運営事務局までFAXにてご提出ください。
7. 寄付金振込口座  
申込書が到着しましたら、後日ご請求書をお送りさせていただきますので、期日までに以下の指定口座にお振込みください。  
振込手数料は貴社にてご負担願います。

銀行名・支店名	岩手銀行 日高支店
店 番 号	121
口座種別・口座番号	普通 2082422
口 座 名 義	第 25 回日本病院総合診療医学会学術総会 会長 渋谷 俊介
フリガナ	ダイ 25 カイニホンビョウインソウゴウシンリヨウイカクカイガクジュツソウカイ カイチヨウ シブヤ シュンスケ

8. 税法上の取り扱い  
免税措置はありません。
9. 申込書送付・お問い合わせ先  
株式会社 東北共立  
〒982-0001 仙台市太白区八本松2-10-11  
TEL 022-246-2591/FAX 022-246-1754  
E-mail: [hgm25@tohoku-kyoritz.co.jp](mailto:hgm25@tohoku-kyoritz.co.jp)