

第 48 回日本手術医学会総会

The 48th Annual Meeting of Japanese Association for Operative Medicine

チームが輝く「専門性と対和力」！

開催趣意書

- | | |
|---------------|---------------|
| ◆ 共催セミナー | ◆ プログラム・抄録集広告 |
| ◆ ホームページバナー広告 | ◆ 企業展示・書籍展示 |
| ◆ コングレスバッグ | ◆ 寄付金 |

◆ 会 期：2026年12月11日（金）・12日（土）

◆ 会 場：仙台国際センター展示棟

◆ 会 長：江島 豊

東北大学病院 特命教授 材料部長、手術部副部長

◆ 大会統括：山内 正憲

東北大学医学系研究科 麻酔科学・周術期医学分野 教授

【総会事務局】

東北大学病院 手術部

〒980-8574 宮城県仙台市青葉区星陵町 1-1

TEL：022-717-8701

事務局長：齊藤 和智

TEL：022-717-7321（麻酔科医局）

【運営事務局】

株式会社東北共立

〒982-0001

宮城県仙台市太白区八本松 2-10-11

TEL：022-246-2591 FAX：022-399-7749

E-mail：jaom48@tohoku-kyoritz.co.jp

会長挨拶

謹啓

時下、貴社におかれましては益々御清祥のこととお慶び申し上げます。また、日頃より格別のご協力を賜り、厚く御礼申し上げます。

この度、第48回日本手術医学会総会を、2026年12月11日（金）・12日（土）の二日間、仙台国際センターで開催することになりました。

本学会は、1964年昭和39年、東京オリンピックが開催された年に初めて開かれました全国国立大学病院中央手術部連絡協議会（現在の全国国立大学病院手術部会議）に端を発します。その後1979年に手術部研究会として独立し、1993年に日本手術医学会と改称、2022年には一般社団法人として法人格を取得し今日に至ります。現在の正会員数は約1,400名です。本学会の長い歴史の中で、東北地方での開催は1989年の山形に次いで2回目、37年ぶりであり、仙台では初開催となります。

近年手術医療は、機器の高機能化、手術安全や感染管理の進歩、システムティックな手術医学教育などにより、以前ならば手術不可であった患者さんや超高齢者の手術が可能になったばかりでなく、低侵襲手術の普及、手術成績の向上などの恩恵を授かっています。一方、それら手術を支えているのは、外科医師、麻酔科医師、看護師、臨床工学技士、放射線技師、検査技師、薬剤師、滅菌供給業務担当者、医療安全スタッフ、事務職員だけでなく、清掃や物流管理などを担う委託業者職員、さらには機器・器械開発に携わる方々、医療機器の販売や保守管理をしている企業の方々です。一方多職種であるが故のコミュニケーション障害や折角の専門性や技術が活かしていない場面に遭遇することがあります。そこで今回の総会テーマは「チームが輝く「専門性」と「対和力」！」としました。本総会は、このような多岐に渡る職種や企業の方が一堂に会し議論できる希有な学会です。専門的知識を共有し、さらにチーム力が深化するための討論を皆様とできればと存じます。

本来であれば、学会総会の開催費用は学会会員の参加費用で賄われるべきではありますが、会場費や諸般の経費の高騰により全体予算が不足することが予想されております。無駄を省き華美にならぬように運営する所存ではありますが、当学会および手術医学の分野に関連されるご関係者の方々におかれましては本学会の総会開催の趣旨にご賛同いただき、セミナー、機器展示、広告など各種共催・協賛につきまして格別のご高配をお願い申し上げます。

本来ならば参上し拝眉の上お願いすべきところですが、本書面をもちましてご挨拶とお願いを申し上げますことをご容赦いただければ幸甚でございます。

末筆となりましたが、貴社の今後のますますのご発展を心よりお祈り申し上げます。

謹白

2025年10月吉日

第48回日本手術医学会総会

会長 江島

東北大学病院 特命教授 材料部長、手術部副部長



1. 開催概要

- ◆ 名 称： 第 48 回日本手術医学会総会
- ◆ 会 期： 2026 年 12 月 11 日（金）・12 日（土）
- ◆ 会 場： 仙台国際センター展示棟
〒980-0856 宮城県仙台市青葉区青葉山無番地
- ◆ 会 長： 江島 豊
東北大学病院 特命教授 材料部長、手術部副部長
- ◆ 大会統括： 山内 正憲
東北大学 麻酔科学・周術期医学分野 教授
- ◆ テ ー マ： チームが輝く「専門性と対和力」！
- ◆ プログラム： 会長講演、特別講演、教育講演、パネルディスカッション、シンポジウム、共催セミナー、一般演題、企業展示 など（予定）
- ◆ 参加予定人数：約 1000 名（医師 350 名、看護師・臨床工学技士などの医療スタッフ 650 名）
- ◆ 総会事務局： 東北大学病院 手術部
〒980-8574 宮城県仙台市青葉区星陵町 1-1
TEL：022-717-8701
事務局長：齊藤 和智
TEL：022-717-7321（麻酔科医局）
- ◆ 運営事務局： 株式会社東北共立
〒982-0001 宮城県仙台市太白区八本松 2-10-11
TEL：022-246-2591 FAX：022-399-7749
E-mail：jaom48@tohoku-kyoritz.co.jp

2. 収支予算書

収入の部

項目	予算	摘要
参加登録費収入	10,700,000	医師@12,000 円×350 名 メディカルスタッフ（看護師、臨床工学技士など） 10,000 円×650 名 学生（看護学生含む）無料
広告料収入	1,760,000	表 4 @220,000 円×1 社 表 3 @165,000 円×1 社 表 2 @165,000 円×1 社 後付 1 頁 @110,000 円×5 社 後付 1/2 頁 @66,000 円×10 社
プログラム抄録販売	100,000	2,000 円×50 冊
HP バナー広告	660,000	ホームページバナー 110,000 円×6 社
協賛金収入	13,860,000	ランチョンセミナー @1,430,000 円×2 社 ランチョンセミナー @990,000 円×4 社 ランチョンセミナー @660,000 円×2 社 クリスマススイーツセミナー @990,000 円×2 社 クリスマススイーツセミナー @660,000 円×4 社 クリスマススイーツセミナー @495,000 円×2 社 ハンズオンセミナー @55,000 円×2 社
企業展示	13,816,000	展示@275,000 円×50 小間 書籍@11,000 円×6 本まで（1 社予定）
コンgresバッグ	960,000	@800 円×1,200 枚
学会助成金	2,000,000	
寄付金収入	300,000	
合計	44,156,000	

支出の部

項目	予算	摘要
会場費	6,280,000	仙台国際センター展示棟
旅費宿泊費	1,950,000	講師旅費、宿泊費
招請費	1,800,000	講師謝礼等
会議費	900,000	関連会議費
手数料	150,000	振込手数料他
システム関係費	1,650,000	演題登録、事前参加登録等
事務局費	3,828,000	事務局運営経費
印刷費	1,460,000	各種印刷費
抄録集作成費	1,950,000	抄録集作成費
通信費	500,000	文書送付等
発送作業費	800,000	抄録集事前発送費
HP 関連費	1,250,000	ホームページ開設、運用費
機材・備品費	5,950,000	映像音響照明機材費
会場装飾費	820,000	看板など
会場設営運営費	6,558,000	展示小間設置運営撤去・会場設営撤去、ハンズオン機材・備品など
人件費	4,900,000	運営スタッフ経費
飲食関係費	1,560,000	学会当日スタッフ弁当、講師控室飲食、会場内飲食等
プログラム会合費	1,500,000	プログラム事前打ち合わせ交通費、会議費
事後処理費	350,000	会計報告等
合計	44,156,000	

3. 共催セミナー募集要項

◆ 開催形態

学会及び各企業の共催とします。

記載表記は以下の通りです。

共催：第 48 回日本手術医学会総会

〇〇〇〇株式会社

◆ 開催日時・開催枠

1. 募集企業数 18 社（予定）
2. 実施日 2026 年 12 月 11 日（金）、12 日（土）
3. 利用予定会場（案）

セミナー枠（予定）	収容人数 （予定）	共催費 （税込）	募集枠
ランチョンセミナー （第 1 会場）	約 390 席	1,430,000 円	12/11（金） または 12/12（土）
ランチョンセミナー （第 2 会場）	約 260 席	990,000 円	
ランチョンセミナー （第 3 会場）	約 260 席	990,000 円	
ランチョンセミナー （第 4 会場）	約 170 席	660,000 円	
クリスマススイーツセミナー （第 1 会場）	約 390 席	990,000 円	
クリスマススイーツセミナー （第 2 会場）	約 260 席	660,000 円	
クリスマススイーツセミナー （第 3 会場）	約 260 席	660,000 円	
クリスマススイーツセミナー （第 4 会場）	約 170 席	495,000 円	
ハンズオンセミナー （セミナー会場）	約 20 席	55,000 円	

※ランチョンセミナーは 12 時頃から 60 分、クリスマススイーツセミナーは 14 時過ぎから 50 分を予定
時間変更の場合あり

※開催枠はプログラム編成次第でご希望にそえない場合がございます。あらかじめご了承ください。

◆ 共催内容について

(1) 下記項目は共催内容に含まれます。企業様のご負担はありません。

① 会場機材

- ・映像機材 1 式（スクリーン、プロジェクター、発表用 PC）
- ・レーザーポインター 1 本
- ・計時回線 1 式
- ・マイク等音響機器 1 式
- ・卓上ライト
- ・PC オペレーター、音響オペレーター

※ハンズオンで使用する機材関係については貴社でご準備ください

② 控室

(2) 下記項目については別途ご負担願います。

- I. 講師、座長の謝礼金・交通費・宿泊費
- II. 控室用機材・飲食費
- III. 看板・装飾関係*
- IV. 参加者用お弁当（ランチョンセミナーのみ）*、
参加者用スイーツ（スイーツセミナーのみ）*
- V. 共催内容に含まれる会場機材以外に必要な機材
- VI. お弁当・資料配布係、照明係、アナウンス係
- VII. ハンズオンセミナーで使用する機材および備品関係

*手配物について

参加者用お弁当（ランチョンセミナーのみ）・参加者用スイーツ（スイーツセミナーのみ）や看板・装飾関係などの手配に関しては、運営事務局が内容をお伺いした上で手配いたします。費用に関しては貴社のご負担となります。ご不明な点は運営事務局までお問い合わせください。

◆ 申込方法

- ① 内容をご確認いただき、申込用紙に必要事項をご記入の上、運営事務局に E-mail または FAXにてお送りください。お申込み多数の場合、採用企業の決定については事務局一任とさせていただきますのでご了承ください。
- ② 複数企業との共同開催や、複数回数での開催も可能です。
- ③ テーマ、座長及び演者については原則として学会事務局にご相談の上、ご共催企業様で御決定頂きますようお願い致します。
- ④ お申込み時点でテーマ、座長、演者につきましては未定の場合は「未定」とご記入ください。

◆ 申込締切

申込締切	2026年7月24日(金)
------	---------------

◆ セミナー共催費のご請求

申込書到着後、後日ご請求書(PDFデータ)をメールにてお送りさせていただきます。原本が必要な場合は、別途お知らせください。

※振込手数料は貴社にてご負担願います。

振込先	
名義人	第48回日本手術医学会総会 会長 江島 豊
フリガナ	ダイ48カニホンシユジ ヲツカ ツカイウカイ カイヨウ イジ マユカ
銀行・支店名	七十七銀行 大学病院前支店(255)
口座番号	普通 5039000

※手配物については、学会終了後に別途ご請求書をお送りいたします。

発注いただいた手配物につきましては、10%の手配管理手数料をご負担いただきますのであらかじめご了承ください。

◆ 会場運営

セッションの運営は貴社にてお願いします。

(弁当・資料配布、アナウンス・進行係・照明等は貴社にてご準備ください。)

アルバイトスタッフが必要な場合は、後日お送りする「実施要項・手配依頼書」にてお申込みください。

◆ 開催の取消し

申込後の取消しはいかなる場合でも一切お受けできません。

取り消された場合には、開催費用の返金はいたしませんのでご了承ください。

◆ 変更・中止

主催者は、不測の事態や、やむを得ない事情により、開催期間及び開催時間等の変更、または開催を中止する場合があります。

中止の場合、開催費用は返金しますが、申込者側にてそれまでに要した費用等は、各社の負担となりますのでご了承ください。

◆ 備品の管理及び事故

セミナーで使用する備品等の管理は申込企業が責任を負うものとし、盗難・紛失・損傷等について、主催者は補償を含めた一切の責任を負いかねますので、各社にて保険に加入するなどの措置をとってください。申込企業の行為により事故が発生したときは、当該申込企業の責任において解決するものとし、主催者はこれに対し一切責任を負いません。

◆ 告知

原稿、告知方法、告知媒体を事前に運営事務局にご連絡ください。

◆ 透明性ガイドライン

製薬・医療機器関係企業の活動における医療機関等との関係の透明性・信頼性向上のため、医療機関及び医療関係者等に対する研究費、寄附、交流等の支出に関する情報を、製薬・医療機器関係企業が自社のウェブサイトで公開することに伴い、貴社が当学術集会に対して行う学会共催費用の支払いに関し、貴社ウェブサイトで公開されること（開示形式例：第〇回〇〇学術集会〇〇セミナー：〇〇円）に同意します。

◆ お問い合わせ

お問い合わせは、下記までご連絡ください。

第 48 回日本手術医学会総会 運営事務局

株式会社東北共立

〒982-0001 宮城県仙台市太白区八本松 2-10-11

TEL：022-246-2591 FAX：022-399-7749

E-mail：jaom48@tohoku-kyoritz.co.jp

4. プログラム・抄録集広告掲載募集要項

◆ プログラム・抄録集発行概要

発行部数：2,000部

冊子サイズ：A4版

発行時期：2026年11月（予定）

◆ 配布対象

学会員、学会参加者、登壇者、各協賛企業、関連団体

◆ 募集依頼会社

約80社

◆ 広告収入（税込）

1,760,000円

◆ プログラム・抄録集作成費用（税込）

1,950,000円

◆ 掲載料

掲載箇所	掲載サイズ	掲載料（税込）	募集数
表4（裏表紙・モノクロ）	A4・縦	220,000円	1
表3（裏表紙裏・モノクロ）	A4・縦	165,000円	1
表2（表紙裏・モノクロ）	A4・縦	165,000円	1
後付1頁（モノクロ）	A4・縦	110,000円	5
後付1/2頁（モノクロ）	A5・横	66,000円	10

※お申込みは、先着順とさせていただきます。あらかじめご了承ください。

◆ 申込方法

内容をご確認いただき、申込用紙に必要事項をご記入の上、運営事務局にE-mailまたはFAXにてお送りください。お申込み多数の場合、採用企業の決定については事務局一任とさせていただきますのでご了承ください。

◆ 申込締切

申込締切	2026年9月11日（金）
------	---------------

◆ 広告掲載料のご請求

申込書到着後、後日ご請求書（PDF データ）をメールにてお送りさせていただきます。原本が必要な場合は、別途お知らせください。

※振込手数料は貴社にてご負担願います。

振込先	
名義人	第48回日本手術医学会総会 会長 江島 豊
フリガナ	ダイ48カニホンシユジ ヲツカ ヲカイカイカクヨウ エジ マユカ
銀行・支店名	七十七銀行 大学病院前支店（255）
口座番号	普通 5039000

◆ 入稿方法・原稿送付締切

原稿送付締切	2026年9月30日（水）
--------	---------------

- ・ 下記運営事務局に、印刷用の版下の電子データ（PDF または Adobe Illustrator で制作したアウトライン済のデータ）を E-mail または CD-R にてお送りください。
- ・ Illustrator で入稿の際は必ず画像は埋め込んで、出力見本（PDF、JPG、PSD）も一緒にお送りください。
- ・ 編集を要しないデータで入稿してください。編集を要するデータでお預かりする場合は、指示内容により実費相当額をご請求させていただく場合がございますのであらかじめご了承ください。

◆ 透明性ガイドライン

製薬・医療機器関係企業の活動における医療機関等との関係の透明性・信頼性向上のため、医療機関及び医療関係者等に対する研究費、寄附、交流等の支出に関する情報を、製薬・医療機器関係企業が自社のウェブサイトで公開することに伴い、貴社が当学術集会に対して行う学会共催費用の支払いに関し、貴社ウェブサイトで公開されること（開示形式例：第〇回〇〇学術集会〇〇セミナー：〇〇円）に同意します。

◆ お問い合わせ

お問い合わせは、下記までご連絡ください。

第 48 回日本手術医学会総会 運営事務局

株式会社東北共立

〒982-0001 宮城県仙台市太白区八本松 2-10-11

TEL : 022-246-2591 FAX : 022-399-7749

E-mail : jaom48@tohoku-kyoritz.co.jp

5. ホームページバナー広告募集要項

◆ ホームページバナー広告掲載要項

- (1)掲載媒体：第 48 回日本手術医学会総会のホームページ
- (2)掲載箇所：トップページ（HOME）内
※掲載順は原則として申込順とします。
- (3)掲載期間：ホームページ公開（2025 年 12 月予定）から学会終了 1 ヶ月（予定）まで
- (4)掲載内容：貴社指定バナーから貴社指定ページへリンク設定
- (5)募集数：6 社（予定）

◆ 規格

- (1)画像サイズ：幅 200 ピクセル×高さ 40 ピクセル
- (2)データ容量：1MB 以内
- (3)ファイル形式：GIF 形式または JPEG 形式

◆ 掲載料

種類	掲載料（税込）	募集数
バナー	110,000 円	6（予定）

◆ 申込方法

内容をご確認いただき、申込用紙に必要事項をご記入の上、運営事務局に E-mail または FAX にてお送りください。お申込み多数の場合、採用企業の決定については事務局一任とさせていただきますのでご了承ください。

◆ 申込締切

申込締切	2026 年 10 月 27 日（火）
------	---------------------

◆ 掲載料のご請求

申込書到着後、後日ご請求書（PDF データ）をメールにてお送りさせていただきます。原本が必要な場合は、別途お知らせください。

※振込手数料は貴社にてご負担願います。

振込先	
名義人	第48回日本手術医学会総会 会長 江島 豊
フリガナ	ダイ48カニホンシユジ ヲツカ ヲカイカイ カイヨウ エジマ ヲカ
銀行・支店名	七十七銀行 大学病院前支店（255）
口座番号	普通 5039000

◆ バナー電子ファイルの送付

- ・バナーの電子ファイルは貴社にてご用意してください。
- ・リンク先 URL を併せてお知らせください。
- ・お申込み完了後、電子データを下記運営事務局までメールでお送りください。事務局にて内容を確認後、ホームページにアップいたします。

◆ 注意事項

- ・掲載については、事務局で内容を確認後にホームページにアップします。即時掲載には応じられない場合がございますのでご了承ください。
- ・不適当な内容を含む広告や、学会と関連が少ないものは掲載をご遠慮いただく場合がございますのであらかじめご了承ください。
- ・掲載上の都合により、やむを得ずバナー規格が変更になる場合がございますので、あらかじめご了承ください。

◆ 透明性ガイドライン

製薬・医療機器関係企業の活動における医療機関等との関係の透明性・信頼性向上のため、医療機関及び医療関係者等に対する研究費、寄附、交流等の支出に関する情報を、製薬・医療機器関係企業が自社のウェブサイトで公開することに伴い、貴社が当学術集会に対して行う学会共催費用の支払いに関し、貴社ウェブサイトで公開されること（開示形式例：第〇回〇〇学術集会〇〇セミナー：〇〇円）に同意します。

◆ お問い合わせ

お問い合わせは、下記までご連絡ください。

第 48 回日本手術医学会総会 運営事務局

株式会社東北共立

〒982-0001 宮城県仙台市太白区八本松 2-10-11

TEL : 022-246-2591 FAX : 022-399-7749

E-mail : jaom48@tohoku-kyoritz.co.jp

6. 企業展示募集要項

◆ 出展概要

(1)会 期： 2026年12月11日（金）・12日（土）

(2)会 場： 仙台国際センター展示棟

(3)展示日程： 展示 12月11日（金）9:00-17:00

12月12日（土）9:00-17:00

※今後変更が出る場合がございます。

あくまで予定としてお取扱いください。

◆ 募集数

50小間（予定）

◆ 出展料

展示名	出展料（税込）	場所
企業展示	275,000円/1小間	仙台国際センター展示棟展示室

※お申込みは、先着順とさせていただきます。あらかじめご了承ください。

◆ 申込方法

内容をご確認いただき、申込用紙に必要事項をご記入の上、運営事務局に E-mail または FAX にてお送りください。お申込み多数の場合、採用企業の決定については事務局一任とさせていただきますのでご了承ください。

◆ 申込締切

申込締切	2026年9月11日（金）
------	---------------

◆ 出展料のご請求

申込書到着後、後日ご請求書（PDF データ）をメールにてお送りさせていただきます。原本が必要な場合は、別途お知らせください。

※振込手数料は貴社にてご負担願います。

振込先	
名義人	第48回日本手術医学会総会 会長 江島 豊
フリガナ	ダイ48カニホンシジ ヲツカ ツカイカイカ仔ヨウ エジマユカ
銀行・支店名	七十七銀行 大学病院前支店（255）
口座番号	普通 5039000

◆ 基礎小間

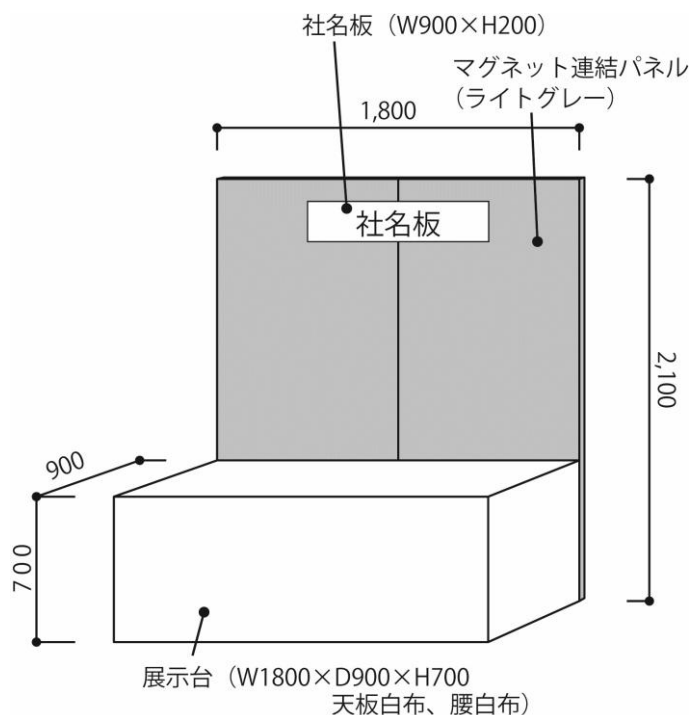

【基礎小間サイズ】

間口（幅 1,800mm×奥行 900mm×高さ 2,100mm）

【基礎小間仕様】

- ・バックパネル（幅 1,800mm×高さ 2,100mm）
- ・社名板（幅 900mm×高さ 200mm）：角ゴシック
※指定書体をご使用の場合は Illustrator のデータを運営事務局にお送りください。
- ・展示台（幅 1,800mm×奥行 900mm×高さ 700mm）
- ・天板：白布（※別途お申込みが必要）
- ・電源コンセント：出展者の希望により電源を供給します。
100V-500W 毎に 11,000 円（税込）（※2口コンセント付き）

◆ 申込小間数と小間位置の決定

- 出展申込小間数は1小間を単位として小間数に制限は設けません。
- 申込小間数や申込順、出展内容等を勘案し、企業展示会事務局で展示位置を検討し、最終的に総会会長が決定いたします。その際に、出展申込書に記載されている内容を元に、類似製品を出展するブースが近隣配置にならないよう可能な限り配慮いたします。
- 従って、出展製品名を出展申込書に記入する際には、機器名など（例：XY-1000）ではなく、事務局が出展内容を確認出来るように、必ず一般的名称（例：電気メス、鋼製小物など）でご記入ください。
- 競合他社との近隣配置を避けたい方は、出展申込書の展示品詳細欄にその旨及び該当社名等をご記入ください。可能な限り配慮いたします。
- 小間割をご案内出来るのは会長の了解をいただいた後になりますので予めご了承ください。
- 出展者が許可なく小間の全部あるいは一部の譲渡や交換を行うことはできません。

◆ 出展の取消し

申込形態のいかんにかかわらず、出展申込の取消しは原則として認めませんが、やむなく出展の取消しもしくは申込内容の変更を行う場合には、その理由を明記した文書を主催者に提出し、承諾を得てください。

出展を取り消された場合、出展料の返還はいたしませんのでご了承ください。

◆ 開催の変更・中止

主催者は天災、不可抗力またはやむを得ない事由により、本展示会の開催期間及び時間を変更、又は開催を中止する場合があります。主催者はこれによって生じた損害を補償いたしません。展示会開催を事前に中止した場合には出展料は返金いたしますが、出展者側がそれまでに要した費用は各社の負担となります。

◆ 出展物の管理及び事故

出展物の管理は各出展者が責任を追うものとし、盗難、紛失等の損害について主催者は補償を含めた一切の責任を負いかねますので、各社にて保険に加入するなどの措置をおとりください。出展者の行為により事故が発生した場合は、当該出展者の責任において解決するものとし、主催者はこれに対し一切の責任を負いません。

◆ 出展物の販売禁止

会期中現金と引き換えに出展物を引き渡すことは禁止いたします。

ただし、当方の認めたもの、例えば書籍販売などは、限定的に許可する場合があります。

◆薬事法未承認品の出展について

未承認医療機器の出展を検討されている方は、運営事務局宛に「薬事法未承認出展申請書」（御社書式）をご提出ください。

◆講演会場への入室

講演会場内にはお入りいただくことはできません。

参加希望の方は学会の通常の参加登録の手続きをお願いいたします。

ただし、展示会場内への出展者の入場制限はありませんが、新型コロナウイルス感染症の影響により、各社様に入場人数の制限をすることがございますので、あらかじめご了承ください。

◆搬入・搬出（予定）

搬入 12月10日（木）14:00-19:00

搬出 12月12日（土）17:00-19:00

※詳細につきましては、後日お送りする「出展要項・手配依頼書」にてお知らせいたします。

※各社専用のストックルームはございません。搬入出に使用する段ボール箱、ケース等は会期中、貴社小間内にて保管されるか、お持ち帰りいただき管理してください。

◆透明性ガイドライン

製薬・医療機器関係企業の活動における医療機関等との関係の透明性・信頼性向上のため、医療機関及び医療関係者等に対する研究費、寄附、交流等の支出に係る情報を、製薬・医療機器関係企業が自社のウェブサイトで公開することに伴い、貴社が当学術集会に対して行う学会共催費用の支払いに関し、貴社ウェブサイトで公開されること（開示形式例：第〇回〇〇学術集会〇〇セミナー：〇〇円）に同意します。

◆お問い合わせ

お問い合わせは、下記までご連絡ください。

第48回日本手術医学会総会 運営事務局

株式会社東北共立

〒982-0001 宮城県仙台市太白区八本松 2-10-11

TEL：022-246-2591 FAX：022-399-7749

E-mail：jaom48@tohoku-kyoritz.co.jp

7. 書籍展示募集要項

◆ 出展概要

(1)会 期： 2026年12月11日（金）・12日（土）

(2)会 場： 仙台国際センター展示棟

(3)展示日程： 展示 12月11日（金）9:00-17:00

12月12日（土）9:00-17:00

※今後変更が出る場合がございます。

あくまで予定としてお取扱いください。

◆ 募集数

1社（予定）

◆ 出展料

展示名	出展料（税込）	場所
書籍展示	11,000円/1本（机）	仙台国際センター展示棟展示室

※お申込みは、先着順とさせていただきます。あらかじめご了承ください。

◆ 申込方法

内容をご確認いただき、申込用紙に必要事項をご記入の上、運営事務局に E-mail または FAX にてお送りください。お申込み多数の場合、採用企業の決定については事務局一任とさせていただきますのでご了承ください。

◆ 申込締切

申込締切	2026年10月27日（火）
------	----------------

◆ 出展料のご請求

申込書到着後、後日ご請求書（PDF データ）をメールにてお送りさせていただきます。原本が必要な場合は、別途お知らせください。

※振込手数料は貴社にてご負担願います。

振込先	
名義人	第48回日本手術医学会総会 会長 江島 豊
フリガナ	ダイ48カニホンシユジ ヲツガ ツカイカイカヅヨウ エジマユカ
銀行・支店名	七十七銀行 大学病院前支店（255）
口座番号	普通 5039000

◆ 展示仕様

- ・机サイズ W1,800mm×D450mm×H700mm（予定）
- ・バックパネルや社名板、白布はございません
- ・電源コンセント：出展者の希望により電源を供給します。
100V-500W 毎に 11,000 円（税込）（※2口コンセント付き）

◆ 申込本数と展示位置の決定

出展申込本数は1本を単位として6本まで可能です。

展示位置の決定は、全体の配置などを考慮し、主催者が決定いたします。

お申込機は出展者が許可なく譲渡や交換を行うことはできません。

◆ 出展の取消し

申込形態のいかんにかかわらず、出展申込の取消しは原則として認めませんが、やむなく出展の取消しもしくは申込内容の変更を行う場合には、その理由を明記した文書を主催者に提出し、承諾を得てください。

出展を取り消された場合、出展料の返還はいたしませんのでご了承ください。

◆ 開催の変更・中止

主催者は天災、不可抗力またはやむを得ない事由により、本展示会の開催期間及び時間を変更、又は開催を中止する場合があります。主催者はこれによって生じた損害を補償いたしません。展示会開催を事前に中止した場合には出展料は返金いたしますが、出展者側がそれまでに要した費用は各社の負担となります。

◆ 出展物の管理及び事故

出展物の管理は各出展者が責任を追うものとし、盗難、紛失等の損害について主催者は補償を含めた一切の責任を負いかねますので、各社にて保険に加入するなどの措置をおとりください。出展者の行為により事故が発生した場合は、当該出展者の責任において解決するものとし、主催者はこれに対し一切の責任を負いません。

◆ 講演会場への入室

講演会場内にはお入りいただくことはできません。

参加希望の方は学会の通常の参加登録の手続きをお願いいたします。

ただし、展示会場内への出展者の入場制限はありませんが、新型コロナウイルス感染症の影響により、各社様に入場人数の制限をすることがございますので、あらかじめご了承ください。

◆ 搬入・搬出（予定）

搬入 12月10日（木）14:00-19:00

搬出 12月12日（土）17:00-19:00

※詳細につきましては、後日お送りする「出展要項・手配依頼書」にてお知らせいたします。

※専用のストックルームはございません。搬入出に使用する段ボール箱、ケース等は会期中、貴社出展場所内にて保管されるか、お持ち帰りいただき管理してください。

◆ 透明性ガイドライン

製薬・医療機器関係企業の活動における医療機関等との関係の透明性・信頼性向上のため、医療機関及び医療関係者等に対する研究費、寄附、交流等の支出に関する情報を、製薬・医療機器関係企業が自社のウェブサイトで公開することに伴い、貴社が当学術集会に対して行う学会共催費用の支払いに関し、貴社ウェブサイトで公開されること（開示形式例：第〇回〇〇学術集会〇〇セミナー：〇〇円）に同意します。

◆ お問い合わせ

お問い合わせは、下記までご連絡ください。

第48回日本手術医学会総会 運営事務局

株式会社東北共立

〒982-0001 宮城県仙台市太白区八本松 2-10-11

TEL：022-246-2591 FAX：022-399-7749

E-mail：jaom48@tohoku-kyoritz.co.jp

8. コングレスバッグ募集要項

◆ 募集品目

コンGRESバッグ：1,200 枚 （企業名入り、ロゴ可）

◆ 配布方法

第 48 回日本手術医学会総会当日、受付時に配布予定

◆ 募集期間

募集期間	2026 年 9 月 11 日（金）
------	--------------------

◆ 作成費用

1 枚 800 円×1,200 枚 = 960,000 円

◆ コングレスバッグ申込方法

内容をご確認いただき、申込用紙に必要事項をご記入の上、運営事務局に E-mail または FAX にてお送りください。お申込み多数の場合、採用企業の決定については事務局一任とさせていただきますのでご了承ください。

◆ コングレスバッグ作成費振込口座

申込書到着後、後日ご請求書（PDF データ）をメールにてお送りさせていただきます。原本が必要な場合は、別途お知らせください。

※振込手数料は貴社にてご負担願います。

振込先	
名義人	第 48 回日本手術医学会総会 会長 江島 豊
フリガナ	ダイ48カニホシジ ヲツカ ヲカイカイカ仔ヨイ エジ マコカ
銀行・支店名	七十七銀行 大学病院前支店（255）
口座番号	普通 5039000

◆ 企業活動と医療機関等の関係の透明性ガイドラインについて

- (1)日本製薬工業協会策定の「企業活動と医療機関等の関係の透明性ガイドライン」に基づき「貴社と医療機関及び医療関係者との関係の透明性に関する指針」に従い、学会寄付金に関する「学会名」とその「金額」を貴社のウェブサイト上に公開することに同意いたします。
- (2)日本医療機器産業連合会策定の「企業活動と医療機関等の関係の透明性ガイドライン」に基づき「貴社と医療機関及び医療関係者との関係の透明性に関する指針」に従い、学会寄付金に関する「学会名」とその「金額」を貴社のウェブサイト上に公開することに同意いたします。

◆ お問い合わせ

お問い合わせは、下記までご連絡ください。

第 48 回日本手術医学会総会 運営事務局

株式会社東北共立

〒982-0001 宮城県仙台市太白区八本松 2-10-11

TEL : 022-246-2591 FAX : 022-399-7749

E-mail : jaom48@tohoku-kyoritz.co.jp

9. 寄付金募集要項

◆ 寄付の目的

第 48 回日本手術医学会総会の開催資金として

◆ 寄付金の用途

第 48 回日本手術医学会総会の準備及び運営費用の一部として

◆ 募集期間

募集期間	2026 年 10 月 27 日 (火)
------	----------------------

◆ 目標寄付金総額

300,000 円

◆ 予定プログラム

会長講演、特別講演、教育講演、パネルディスカッション、シンポジウム、共催セミナー、一般演題、企業展示 など など

◆ 寄付金申込方法

趣旨にご賛同賜り、ご協力いただけます場合は、申込書に記入の上、運営事務局に E-mail または FAX にてお送りください。

◆ 寄付金振込口座

申込書到着後、後日ご請求書 (PDF データ) をメールにてお送りさせていただきます。原本が必要な場合は、別途お知らせください。

※振込手数料は貴社にてご負担願います。

振込先	
名義人	第 48 回日本手術医学会総会 会長 江島 豊
フリガナ	ダイ48カニホンシユジ ヲツカ ヲカイクカイカ仔ヨク イジ マユカ
銀行・支店名	七十七銀行 大学病院前支店 (255)
口座番号	普通 5039000

◆ 企業活動と医療機関等の関係の透明性ガイドラインについて

- (1)日本製薬工業協会策定の「企業活動と医療機関等の関係の透明性ガイドライン」に基づき「貴社と医療機関及び医療関係者との関係の透明性に関する指針」に従い、学会寄付金に関する「学会名」とその「金額」を貴社のウェブサイト上に公開することに同意いたします。
- (2)日本医療機器産業連合会策定の「企業活動と医療機関等の関係の透明性ガイドライン」に基づき「貴社と医療機関及び医療関係者との関係の透明性に関する指針」に従い、学会寄付金に関する「学会名」とその「金額」を貴社のウェブサイト上に公開することに同意いたします。

◆ 税法上の取扱い

免税措置はありません。

◆ お問い合わせ

お問い合わせは、下記までご連絡ください。

第48回日本手術医学会総会 運営事務局

株式会社東北共立

〒982-0001 宮城県仙台市太白区八本松 2-10-11

TEL : 022-246-2591 FAX : 022-399-7749

E-mail : jaom48@tohoku-kyoritz.co.jp

FAX 送信	022-399-7749	E-mail	jaom48@tohoku-kyoritz.co.jp
---------------	---------------------	---------------	------------------------------------

第 48 回日本手術医学会総会 運営事務局 行

申込日 _____ 年 _____ 月 _____ 日

共催セミナー 申込書

「第 48 回日本手術医学会総会 共催セミナー」へ申し込みます。

	開催希望枠			
	※ご希望枠に第 1 希望は” 1”、第 2 希望は” 2” とご記入ください			
	ランチョンセミナー		クリスマススイーツセミナー	
	12 月 11 日（金）	12 月 12 日（土）	12 月 11 日（金）	12 月 12 日（土）
第 1 会場				
第 2 会場				
第 3 会場				
第 4 会場				

※開催枠はプログラム編成次第でご希望にそえない場合がございます。あらかじめご了承ください。

演題名	
演者(氏名・所属)	
座長(氏名・所属)	

貴社名	
住所	〒
ご担当者氏名	
連絡部署	
電話番号	
FAX 番号	
E-mail	
御要望等	

FAX 送信	022-399-7749	E-mail	jaom48@tohoku-kyoritz.co.jp
---------------	---------------------	---------------	------------------------------------

第 48 回日本手術医学会総会 運営事務局 行

申込日 _____ 年 _____ 月 _____ 日

企業展示 申込書

「第 48 回日本手術医学会総会 企業展示」への出展を申し込みます。

展示小間数	@275,000 円 × _____ 小間 = _____ 円		
基礎小間	<input type="checkbox"/> 要 <input type="checkbox"/> 不要	展示台	<input type="checkbox"/> 要 <input type="checkbox"/> 不要
電源使用	<input type="checkbox"/> 要 <input type="checkbox"/> 不要	白 布	<input type="checkbox"/> 要 <input type="checkbox"/> 不要(自社持込の場合はこちら)
展示品詳細(サイズ、重量、電気使用量、コンセント口数等もご記入下さい。)			
電気使用量合計	100V	W	コンセント口合計 _____ 個

貴社名	
住所	〒 _____
ご担当者 氏名	
連絡部署	
電話番号	
FAX 番号	
E-mail	

FAX 送信

022-399-7749

E-mail

jaom48@tohoku-kyoritz.co.jp

第 48 回日本手術医学会総会 運営事務局 行

申込日 _____ 年 _____ 月 _____ 日

書籍展示 申込書

「第 48 回日本手術医学会総会 書籍展示」への出展を申し込みます。

展示小間数	@11,000 円 × _____ 本 = _____ 円		
電源使用	<input type="checkbox"/> 要	<input type="checkbox"/> 不要	
電気使用量合計 ※必要な場合のみ	100V	W	コンセント口合計 _____ 個

貴社名	
住所	〒 _____
ご担当者 氏名	
連絡部署	
電話番号	
FAX 番号	
E-mail	

FAX 送信	022-399-7749	E-mail	jaom48@tohoku-kyoritz.co.jp
---------------	---------------------	---------------	------------------------------------

第 48 回日本手術医学会総会 運営事務局 行

申込日 _____ 年 _____ 月 _____ 日

プログラム・抄録集広告掲載 申込書

「第 48 回日本手術医学会総会 プログラム・抄録集」への広告掲載を申し込みます。
ご希望の枠の申込欄に☑を付けて、必要事項をご記入の上お申し込みください。

色数	スペース	掲載料(税込)	申込欄
1 色モノクロ	表4(裏表紙) A4・縦	220,000 円	<input type="checkbox"/>
1 色モノクロ	表3(裏表紙裏) A4・縦	165,000 円	<input type="checkbox"/>
1 色モノクロ	表2(表紙裏) A4・縦	165,000 円	<input type="checkbox"/>
1 色モノクロ	後付 1 頁 A4・縦	110,000 円	<input type="checkbox"/>
1 色モノクロ	後付 1/2 頁 A5・横	66,000 円	<input type="checkbox"/>

貴社名	
住所	〒
ご担当者 氏名	
連絡部署	
電話番号	
FAX 番号	
E-mail	

FAX 送信

022-399-7749

E-mail

jaom48@tohoku-kyoritz.co.jp

第 48 回日本手術医学会総会 運営事務局 行

申込日 _____ 年 _____ 月 _____ 日

ホームページバナー広告掲載 申込書

「第 48 回日本手術医学会総会 ホームページバナー広告掲載」を申し込みます。
ご希望の枠の申込欄にを付けて、必要事項をご記入の上お申し込みください。

掲載枠	掲載料(税込)	申込欄
ホームページバナー広告	110,000 円	<input type="checkbox"/>
ご要望など		

貴社名	
住所	〒
ご担当者 氏名	
連絡部署	
電話番号	
FAX 番号	
E-mail	

FAX 送信

022-399-7749

E-mail

jaom48@tohoku-kyoritz.co.jp

第 48 回日本手術医学会総会 運営事務局 行

申込日 _____ 年 _____ 月 _____ 日

コンgresバッグ 申込書

「第 48 回日本手術医学会総会 コンgresバッグ」を申し込みます。

ご希望の枠の申込欄にを付けて、必要事項をご記入の上お申し込みください。

募集品目	作成費用(税込)	申込欄
コンgresバッグ 1,200 枚×800 円	960,000 円	<input type="checkbox"/>
ご要望など		

貴社名	
住所	〒
ご担当者 氏名	
連絡部署	
電話番号	
FAX 番号	
E-mail	

FAX 送信

022-399-7749

E-mail

jaom48@tohoku-kyoritz.co.jp

第 48 回日本手術医学会総会 運営事務局 行

申込日 _____ 年 _____ 月 _____ 日

寄付金 申込書

「第 48 回日本手術医学会総会 寄付金」を申し込みます。
必要事項をご記入の上お申し込みください。

金

円也

貴社名	
住所	〒
ご担当者 氏名	
連絡部署	
電話番号	
FAX 番号	
E-mail	