

第24回  
日本赤十字看護学会学術集会

赤十字看護の伝承と躍進

協賛趣意書

- 共催セミナー
- 企業展示会
- プログラム・抄録集広告
- ホームページバナー
- 寄付

会期 2023年7月29日(土)・30日(日)  
会場 仙台市戦災復興記念館  
会長 高橋 純子  
(石巻赤十字病院 副院長)

**事務局**

石巻赤十字病院

〒986-8522 宮城県石巻市蛇田字西道下71番地

2022年12月吉日  
各位

## ご挨拶

謹啓

寒露の候、貴社におかれましては益々ご清栄のこととお慶び申し上げます。

第24回日本赤十字看護学会を努めさせていただくことを、大変光栄に存じております。赤十字看護学会員が全国から一堂に集い学び合う貴重な機会として、今回の学会は宮城県仙台市において集合形式での開催としました。多くの赤十字関係者や赤十字以外の看護職並びに将来看護師を目指している看護学生の方々が仙台に足をお運びくださるようお願いしています。

学会のテーマは「赤十字看護の伝承と躍進」としました。近年増加する自然災害や新興感染症、世界的な人道危機など、私たちを取り巻く環境は様々な危機にさらされています。人々の生活や健康を脅かす事態には、いつの時代にも看護は重要な役割を果たしてきましたが、私たちは「人道」を礎にいくつもの危機を乗り越えてきました。赤十字の財産となる経験知を伝承する意味を、今改めて強く感じています。そして一方では、多様化する危機に直面する場面では、変化を恐れず新しいものを取り入れ、さらなる改善や発展に向けて果敢にチャレンジしていきたいと思っております。

このようなテーマにちなんで今回の学会では、2つのシンポジウムを予定しています。一つは、様々な活動場面での人道をテーマに、もう一つは、看護師としての生涯の学びをテーマにしました。また、基調講演は日本赤十字看護大学看護学科特任教授 日本赤十字国際人道研究センター所長の井上忠男先生、特別講演は東北医科薬科大学医学部特任教授の賀来満夫先生です。さらに特別企画、テーマセッション、一般演題もごさいます。

本学会を開催するにあたり、経費は会員の参加登録費等を以てこれをまかなうのが本来のあり方ではありますが、実際にはこれだけでは不十分であり、皆様方の御援助に頼らざるを得ないのが実情であります。どうぞ本学会の趣旨にご賛同いただき、何卒格段のご配慮を賜りたく重ねてお願い申し上げます。

本来ならば直接お伺いご挨拶申し上げるべきところですが、失礼ながら、書面にてお願い申し上げます。

末筆ではございますが、貴社のますますのご発展をこころよりお祈り申し上げます。

謹白

第24回日本赤十字看護学会学会

会長 高橋 純子  
石巻赤十字病院 副院長



## 1. 開催要項

- ◆ 名 称：第 24 回日本赤十字看護学会学術集会
- ◆ テーマ：赤十字看護の伝承と躍進
- ◆ 会 期：2023 年 7 月 29 日（土）・30 日（日）
- ◆ 会 場：仙台市戦災復興記念館  
〒980-0804 宮城県仙台市青葉区大町二丁目 12 番 1 号  
TEL：022-263-6931
- ◆ 会 長：高橋 純子  
石巻赤十字病院 副院長
- ◆ 規 模：予定参加者 300 名
- ◆ プログラム概要（予定）：  
基調講演、特別講演、教育講演、シンポジウム、テーマセッション、一般演題、  
ランチョンセミナー 他
- ◆ 企業活動と医療機関等の関係の透明性ガイドラインについて  
(1) 日本製薬工業協会策定の「企業活動と医療機関等の関係の透明性ガイドライン」に基づき貴社と医療機関及び医療関係者との関係の透明性に関する指針」に従い、学会寄付金に関する「学会名」とその「金額」を貴社のウェブサイト上に公開することに同意いたします。  
(2) 日本医療機器産業連合会策定の「企業活動と医療機関等の関係の透明性ガイドライン」に基づき「貴社と医療機関及び医療関係者との関係の透明性に関する指針」に従い、学会寄付金に関する「学会名」とその「金額」を貴社のウェブサイト上に公開することに同意いたします。
- ◆ 学会事務局：石巻赤十字病院  
〒986-8522 宮城県石巻市蛇田字西道下 71 番地
- ◆ 運営事務局：株式会社 東北共立  
〒982-0001 仙台市太白区八本松 2-10-11  
担当：千葉、矢作、藤代  
TEL：022-246-2591 / FAX：022-399-7749  
E-mail: jrcons24@tohoku-kyoritz.co.jp

## 2. 収支予算書

### 収入の部

項目	予算	摘要
参加費収入	2,500,000	会員 8,000 円×200 名 非会員 9,000 円×100 名
広告収入	605,000	後付1頁 55,000 円×5 枠 後付1/2頁 33,000 円×10 枠
ホームページバナー広告	99,000	33,000 円×3 枠
企業展示・書籍収入	704,000	66,000 円×10 小間 11,000 円×机 4 本
共催セミナー	660,000	ランチョンセミナー 330,000 円×2 枠
寄付金・助成金	500,000	寄付金 500,000 円
合計	5,068,000	

### 支出の部

項目	予算	摘要
会場費	350,000	仙台市戦災復興記念館
事務局経費	800,000	事務局運営費 告知関係、ホームページ作成、 その他運営経費
プログラム集作成費	700,000	プログラム集作成費
印刷費	200,000	封筒、参加証、領収書等
通信費	200,000	各種発送
備品・消耗品費	100,000	会長印、ネームホルダほか
機材費	800,000	運用費・機材費など
スタッフ人件費	738,000	オペレーター、運営スタッフ等
会議費	100,000	関連会議、スタッフ飲食等
講師謝礼など	1,000,000	謝礼、移動交通費、宿泊費
その他	80,000	予備費
合計	5,068,000	

### 3. 共催セミナー募集要項

#### 1. 開催形態

学会および各企業の共催とします。

記載表記は以下の通りです。

共催：第24回日本赤十字看護学会学術集会

〇〇〇〇株式会社

#### 2. 開催日時/開催枠

セミナー	開催日程	席数(予定)	共催費(税込)	募集枠数
ランチョンセミナー	7月29日(土)・ 30日(日)	120席	330,000円	2枠

#### 3. 共催内容について

##### (1) プログラム編成

学会のテーマに沿った特別講演を企画させて頂きたく、講師は主催側からご提案させて頂きますので予めご了承ください。

7月29日(土) 12:00~13:00 藤間千尋氏(3.11みらいサポート理事)

7月30日(日) 11:30~12:30 講師2名予定

##### (2) 会場収容人数

会場の収容人数につきましては、レイアウトの都合上、若干の変更がございますので予めご了承ください。

##### (3) 共催費に含まれるもの

下記項目は共催内容に含まれます。企業様のご負担はありません。

① 会場費(控室含む)

② 会場基本機材(スクリーン、プロジェクター、レーザーポインター等)

③ 会場内PCオペレーター1名

##### (4) 共催費に含まれないもの

下記項目については別途ご負担願います。

① 参加者用お弁当(ランチョンセミナーのみ)

② 座長および演者の謝礼金・交通費・宿泊費

③ 基本機材以外の追加機材費・控室用機材

④ 看板・装飾関係

⑤ 控室へのケータリング

⑥ 当日運営人件費(弁当配布、アナウンス、照明係、会場係等)

##### (5) 手配物について

参加者用お弁当(ランチョンセミナーのみ)や看板・装飾関係などの手配に関しては、運営事務局が内容をお伺いした上で手配致します。費用に関しては貴社のご負担となります。ご不明な点は運営事務局にお問い合わせください。

#### 4. 開催様式の変更について

今後、新型コロナウイルス感染状況やその他感染症・天災などの影響により、ハイブリッド開催やWeb開催へ変更することもございます。

#### 5. 申込方法

規定の別紙申込書に必要事項をご記入の上、FAXでお申し込みください。

6. 申込締切

申込締切	2023年2月28日(火)
------	---------------

7. セミナー共催費のご請求

申込書が到着しましたら、後日ご請求書をお送りさせていただきますので、期日までに以下の指定口座にお振込みください。なお、共催セミナー開催当日のケータリング等の費用につきましては、会期終了後に運営事務局より別途請求書をお送りさせていただきます。

振 込 先	
名義人	第24回日本赤十字看護学会学術集会 学術集会長 高橋 純子
フリガナ	ダイ24カニホクセキ ヲジ カゴ ガ ヲカガ クジ ヲツユカイ
銀行・支店名	七十七銀行(0125) 石巻支店(404)
口座番号	普通 5027785

8. キャンセル

お申し込み後のキャンセルはいかなる場合においても一切お受けできません。  
キャンセルの場合は100%のキャンセル料が発生しますので予めご了承ください。

9. お問い合わせは、下記までご連絡ください。

第24回日本赤十字看護学会学術集会 運営事務局  
株式会社東北共立  
担当：千葉、矢作、藤代  
〒982-0001 宮城県仙台市太白区八本松2-10-11  
TEL：022-246-2591 / FAX：022-399-7749  
E-mail: jrcons24@tohoku-kyoritz.co.jp

## 4. 企業展示および書籍展示募集要項

### 1. 出展概要

会 期：2023年7月29日（土）・30日（日）

会 場：仙台市戦災復興記念館

### 2. 出展料金

#### ■企業展示

種類	単位	小間サイズ	出展料（税込）	募集小間数
基礎小間	1小間	W1,800 mm×D900 mm×H2,100 mm	66,000 円	10小間
スペース小間	1小間	W1,800 mm×D900 mm		
書籍展示	机1本	机1本 (W1,800 mm×D900 mm×H700 mm)	11,000 円	1社

※スペース小間にてお申し込みの場合、床面に墨出しの上、お引き渡しいたします。  
(バックパネル、社名板等は設置されません)

### 3. 申込方法

規定の別紙申込書に必要事項をご記入の上、FAXでお申し込みください。

※申込書の受領につきましては運営事務局よりメールにてご連絡を差し上げます。

ご送付後1週間経っても連絡が無い場合は運営事務局までお問い合わせください。

### 4. 申込締切

申込締切	2023年3月31日（金）
------	---------------

### 5. 出展料金のご請求

申込書が到着しましたら、後日ご請求書をお送りさせていただきますので、期日までに以下の指定口座にお振込みください。振込手数料は貴社にてご負担願います。

振 込 先	
名義人	第24回日本赤十字看護学会学術集会 学術集会長 高橋 純子
フリガナ	ダイ24カニホンセキジ ユウジ カゴ ガ ツカガ クジ ユツシユカイ
銀行・支店名	七十七銀行（0125） 石巻支店（404）
口座番号	普通 5027785

## 6. 小間規格

### ■基礎小間

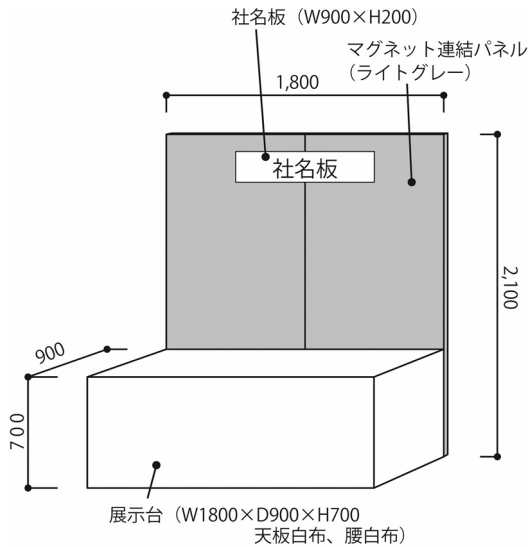

### 基礎小間サイズ

間口 1,800mm×奥行 900mm×高さ 1,800mm

### 基礎小間仕様

バックパネル (W: 1,800mm×H: 2,100mm)

社名板 (W: 900mm×H: 200mm) 角ゴシック

※指定書体をご使用の場合は、イラストレーター  
のデータを運営事務局にお送り下さい。

展示台 (W: 1,800mm×D: 900mm×H: 700mm)

天板: 白布 (別途申込)

電源コンセント 100V 500W まで

※追加電源は別途

### ■スペース小間 (スペース渡し)

1小間=間口 1,800 mm×奥行 900 mm

床面に墨出しを実施の上、お引き渡しいたします。

装飾物、展示物の高さは 2.1m に制限します。2.1m を超える場合は事前に事務局にご連絡  
ください。

## 7. 申込の取消

出展申込書の提出後は、事務局が不可抗力と認めた事項以外取消は出来ませんのでご了承  
ください。取消しの場合は 100% のキャンセル料を申し受けます。

## 8. 会期・開場時間・開催場所の変更

やむを得ない事情により会期・開場時間・開催場所を変更する場合がございます。この変更を  
理由として出展申し込みを取り消すことは出来ません。また、これによって生じた損害は補償  
いたしません。

## 9. 本会への参加資格について

出展社に対しては、講演会場および関連プログラムへの参加資格はございません。関連プロ  
グラムへの参加をご希望の方は、別途参加費をお支払いいただく必要がございます。ただし、展  
示会場内への入場制限はございません。

## 10. 小間の割当て

小間の割当てでは例会事務局に一任ください。申込締切後「出展実施要項」と併せてご連絡  
を致します。

## 11. 出展物の管理

出展物の管理は出展社が責任を持つものとし、展示期間中の出展物の盗難、紛失、火災、  
損傷等不可抗力による出展物の損害に関して、例会事務局は責任を負いませんのでご了承  
ください。



12. お問い合わせは、下記までご連絡ください。
- 第24回日本赤十字看護学会学術集会 運営事務局  
株式会社東北共立  
担当：千葉、矢作、藤代  
〒982-0001 宮城県仙台市太白区八本松 2-10-11  
TEL：022-246-2591 / FAX：022-399-7749  
E-mail: [jrcsns24@tohoku-kyoritz.co.jp](mailto:jrcsns24@tohoku-kyoritz.co.jp)

## 5. 広告掲載募集要項

### 1. プログラム・抄録集発行概要

- (1) 掲載媒体：第24回日本赤十字看護学会学術集会 プログラム・抄録集
- (2) 発行予定時期：2023年7月
- (3) 発行部数：400部（予定）サイズA4
- (4) 配布対象者：学会参加者・関係者
- (5) 製作費：700,000円（予定）
- (6) 募集数：15社

### 2. 募集要項

掲載枠		掲載料（税込）	募集数
後付1頁	モノクロ	55,000円	5口
後付1/2頁	モノクロ	33,000円	10口
広告掲載料合計 605,000円			

### 3. 申込方法

規定の別紙申込書に必要事項をご記入の上、FAXまたは事務局へお申し込みください。  
申込書が到着しましたら、後日ご請求書をお送りさせていただきます。

### 4. 申込締切

申込締切	2023年3月31日（金）
------	---------------

### 5. 広告掲載料金のご請求

申込書が到着しましたら、後日ご請求書をお送りさせていただきますので、期日までに以

振 込 先	
名義人	第24回日本赤十字看護学会学術集会 学術集会長 高橋 純子
フリガナ	ダイ24カニホシキジ ヲウジ カゴ ガ ツカバ グヅ ヲツウカイ
銀行・支店名	七十七銀行（0125） 石巻支店（404）
口座番号	普通 5027785

下の指定口座にお振込みください。振込手数料は貴社にてご負担願います。

### 6. 広告原稿

原稿送付締切	2023年3月31日（金）
--------	---------------

広告版下はデータでお送りください。お申込み完了後、広告版下データを下記運営事務局宛にメールでお送りください。

【データ入稿の際の諸注意】

- ・ Adobe Illustrator（文字のアウトライン化済）または PDF データにてお願いいたします。
- ・ 使用 OS を明記してください。（ Mac もしくは Win（バージョン含む））
- ・ Illustrator で入稿の際は必ず画像を埋め込んで、出力見本（ PDF、JPG、PSD ）も一緒にお送りください。
- ・ 編集を要しないデータで入稿してください。編集を要する原稿でお預かりする場合は、指示内容により実費相当額をご請求させていただきますので予めご了承ください。

7. 送付・お問い合わせ先

広告掲載、原稿送付に関するお問い合わせは下記までご連絡ください。

第 24 回日本赤十字看護学会学術集会 運営事務局

株式会社東北共立

担当：千葉、矢作、藤代

〒982-0001 宮城県仙台市太白区八本松 2-10-11

TEL：022-246-2591 / FAX：022-399-7749

E-mail: jrcons24@tohoku-kyoritz.co.jp

## 6. ホームページバナー広告募集要項

### 1. ホームページバナー広告掲載要項

- (1) 掲載媒体：第24回日本赤十字看護学会ホームページ
- (2) 掲載箇所：トップページ（HOME）内  
※掲載順は原則として申し込み順とします。
- (3) 掲載期間：ホームページ公開（10月予定）から学会終了まで
- (4) 掲載内容：貴社指定バナーから貴社ホームページへリンク設定
- (5) 募集数：3社

### 2. 規格・掲載料

規格	掲載料（税込）	募集数
画像サイズ：縦40ピクセル×横200ピクセル ファイル形式：GIF形式またはJPEG形式 データ容量：500KB以内	33,000円	3口

### 3. 申込方法

規定の別紙申込書に必要事項をご記入の上、FAXまたは事務局へお申し込みください。  
申込書が到着しましたら、後日ご請求書をお送りさせていただきます。

### 4. 申込締切

申込締切	2022年3月31日（金）
------	---------------

### 5. 広告掲載料金のご請求

申込書が到着しましたら、後日ご請求書をお送りさせていただきますので、期日までに以下の指定口座にお振込みください。振込手数料は貴社にてご負担願います。

振 込 先	
名義人	第24回日本赤十字看護学会学術集会 学術集会長 高橋 純子
フリガナ	ダイ24カニホシキジ ユウジ カゴ ガ ツカカクジ ユツユウカイ
銀行・支店名	七十七銀行（0125） 石巻支店（404）
口座番号	普通 5027785

### 6. バナー電子ファイルの送付

- ・バナーの電子ファイルは貴社にてご用意してください。
- ・リンク先URLを併せてお知らせください
- ・お申し込み完了後、電子データを下記運営事務局までメールでお送りください。  
事務局にて内容を確認後、ホームページにアップいたします。

## 7. 注意事項

- ・掲載については、事務局で内容を確認後にホームページにアップします。即時掲載には応じられない場合がございますのでご了承ください。
- ・不適当な内容を含む広告や、学会と関連が少ないものは掲載をご遠慮いただく場合がございますので予めご了承ください。
- ・掲載上の都合により、やむを得ずバナー規格が変更になる場合がございますので、予めご了承ください。

## 8. 送付・お問い合わせ先

第24回日本赤十字看護学会学術集会 運営事務局

株式会社東北共立

担当：千葉、矢作、藤代

〒982-0001 宮城県仙台市太白区八本松 2-10-11

TEL：022-246-2591 / FAX：022-399-7749

E-mail: [jrcsns24@tohoku-kyoritz.co.jp](mailto:jrcsns24@tohoku-kyoritz.co.jp)

## 7. 寄付金募集要項

### 1. 寄付の目的

第24回日本赤十字看護学会学術集会の開催資金

### 2. 寄付金の使途

第24回日本赤十字看護学会学術集会の準備および運営費用の一部として

### 3. 募集期間

2023年6月30日（金）まで

### 4. 寄付金総額

50万円

### 5. 寄付金申込方法

趣旨にご賛同賜り、ご協力いただけます場合は、申込書に記入の上、運営事務局までFAXにてご提出ください。

### 6. 寄付金振込口座

申込書が到着しましたら、後日ご請求書をお送りさせていただきますので、期日までに以下の指定口座にお振込みください。振込手数料は貴社にてご負担願います。

振 込 先	
名義人	第24回日本赤十字看護学会学術集会 学術集会長 高橋 純子
フリガナ	ダイ24カニホンセキジ ユウジ カゴ ガ ツカガ クジ ユツユカイ
銀行・支店名	七十七銀行（0125） 石巻支店（404）
口座番号	普通 5027785

### 7. 申込書送付・お問い合わせ先

第24回日本赤十字看護学会学術集会 運営事務局

株式会社東北共立

担当：千葉、矢作、藤代

〒982-0001 宮城県仙台市太白区八本松 2-10-11

TEL：022-246-2591 / FAX：022-399-7749

E-mail: jrcons24@tohoku-kyoritz.co.jp

第 24 回日本赤十字看護学会 学術集会  
共催セミナー申込書

第 24 回日本赤十字看護学会学術集会 運営事務局 行

FAX:022-399-7749

E-mail:jrcsns24@tohoku-kyoritz.co.jp

開催日	時間(予定)	セミナー名	共催費 (税込)
7月29日(土)	12:00-13:00	ランチョンセミナー	330,000 円
7月30日(日)	11:30-12:30		330,000 円

申込日			
貴社名			
ご担当者名			
住所	〒		
電話番号		FAX 番号	
E-mail			
御要望等			

<input type="checkbox"/>	7月29日(土)12:00-13:00		
	演題名	特別企画Ⅰ「【震災伝承企画】東日本大震災の伝承を未来につなぐ」(仮)	
	講演者	藤間千尋 氏(公益社団法人 3.11 みらいサポート)	
	座長	吉田るみ (石巻赤十字病院 災害救護課長)	

<input type="checkbox"/>	7月30日(日)11:30-12:30		
	演題名	特別企画Ⅱ「【震災伝承企画】東日本大震災の伝承を未来につなぐ」(仮)	
	講演者	検討中	
	座長	高橋純子 (石巻赤十字病院 副院長)	

第 24 回日本赤十字看護学会 学術集会  
出展申込書

第 24 回日本赤十字看護学会 学術集会 運営事務局 行

FAX:022-399-7749

E-mail:jrcsns24@tohoku-kyoritz.co.jp

申込日			
貴社名			
ご担当者名			
住所	〒		
電話番号		FAX 番号	
E-mail			

申込小間数	・基礎小間 66,000 円(税込)× _____ 小間 = _____ 円 ・スペース小間 66,000 円(税込)× _____ 小間 = _____ 円 ・書籍展示 11,000 円(税込)× 机 _____ 本 = _____ 円		
出展物			
備品 (基礎小間のみ)	白布	使用する	使用しない
	展示台	使用する	使用しない
	電源	使用する(100V _____ W) 使用しない ※500W を超える電源は別途追加になります	
ご要望など			



第 24 回日本赤十字看護学会 学術集会  
プログラム・抄録集広告申込書

第 24 回日本赤十字看護学会 学術集会 運営事務局 行

FAX:022-399-7749

E-mail:jrcsns24@tohoku-kyoritz.co.jp

申込日			
貴社名			
ご担当者名			
住所	〒		
電話番号		FAX 番号	
E-mail			

希望申込欄に○を付け、お申し込みください

掲載枠	掲載料(税込)	希望申込欄
後付け 1 頁(モノクロ)	55,000 円	
後付け 1/2 頁(モノクロ)	33,000 円	
ご要望など		

第 24 回日本赤十字看護学会 学術集会  
ホームページバナー広告申込書

第 24 回日本赤十字看護学会 学術集会 運営事務局 行

FAX:022-399-7749

E-mail:jrcsns24@tohoku-kyoritz.co.jp

申込日			
貴社名			
ご担当者名			
住所	〒		
電話番号		FAX 番号	
E-mail			

希望申込欄に○を付け、お申し込みください

掲載枠	掲載料(税込)	希望申込欄
ホームページバナー	33,000 円	
ご要望など		

第 24 回日本赤十字看護学会 学術集会

寄付申込書

第 24 回日本赤十字看護学会 学術集会 運営事務局 行

FAX:022-399-7749

E-mail:jrcsns24@tohoku-kyoritz.co.jp

金

円也

申込日			
貴社名			
ご担当者名			
住所	〒		
電話番号		FAX 番号	
E-mail			